

User's
Guide

ORECK[®] XL[®]

Professional Air Purifier

AIRP Series

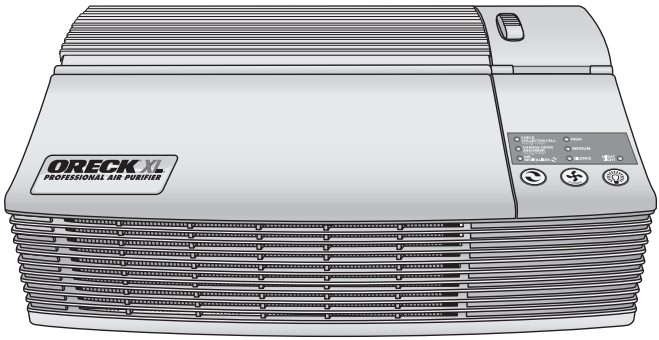

ORECK clean home[™]
HEALTHIER. EASIER. SMARTER.[™]

TRUMAN CELL[™]
PROPRIETARY TECHNOLOGY

Important!

Read all instructions carefully, and keep for future reference.

Enjoy.

Thank you for purchasing an Oreck Professional Air Purifier! You will enjoy years of cleaner, fresher air with the Oreck air purifier in your home. It includes six different air purification technologies to provide unique protection against airborne pollutants and allergens:

- Stage 1. The pre-filter removes large particles, including dust, lint, and hair.
- Stages 2 and 3 are part of the Truman Cell™ proprietary technology.
- Stage 2. Positive charging wires electrostatically charge smaller particles such as dust, smoke, pollen, bacteria, molds, viruses, and fungi.
- Stage 3. The electronic Truman Cell™ collects the electrostatically charged particles and destroys the bacteria, molds, viruses and fungi.
- Stage 4. The optional odor absorber removes common household odors and chemical fumes.
- Stage 5. The oxygenator changes atmospheric ozone to harmless oxygen.
- Stage 6. The optional air revitalizer negative ion generator provides additional air freshness and a pleasant, clean scent through the release of negative ions.

This combination of technologies provides broad protection against a wide range of contaminants to make your home healthier, cleaner, and more livable. Enjoy!

At Oreck we understand that our customers are unique and expect superior service. To meet your needs, we offer different customer service options to work with your lifestyle and preferences.

Welcome to our **Call. Click. Visit.** customer service program.

Call.



To speak with an Oreck representative call:

USA: **1-800-989-3535**

Canada: **1-888-676-7325**

Click.



On the web, point and click at: **www.oreck.com**

Visit.



Visit us in person at one of over **450** store locations. To find the nearest store, please call **888-oreckstore** (888-673-2578) or visit **www.oreckstore.com**.



Contents.

Safety	4
General Warnings	4
Parts	5
Accessories	5
Replacement Parts	5
Operation	6
Cleaning	8
Cleaning Times	8
Cleaning the Pre-Filter	8
Cleaning the Truman Cell™	9
Cleaning the Air Direction Grill	10
Cleaning the Oxygenator	10
Maintenance	10
Replacing the Odor Absorber	10
Troubleshooting	11
Warranty	12
FRANÇAIS	13
Español Guía del usuario	25

Safety.

General Warnings**IMPORTANT SAFETY INSTRUCTIONS!**

When using an electrical appliance, basic precautions should always be followed, including the following:

READ ALL INSTRUCTIONS BEFORE USING THIS AIR PURIFIER**WARNING To reduce the risk of fire, electric shock, or injury:**

- Do not use outdoors or on wet surfaces.
- Use only as described in this manual.
- Do not use with damaged cord or plug. If appliance is not working as it should, has been dropped, damaged, left outdoors, or dropped into water, return it to a service center or call customer service at:
USA: 1-800-989-3535 Canada: 1-888-676-7325
- Do not unplug by pulling on cord. To unplug, grasp the plug, not the cord.
- Do not handle plug or appliance with wet hands.
- Do not put any object into openings. Do not use with any opening blocked; keep free of dust, lint, hair and anything that may reduce air flow.
- Keep hair, loose clothing, fingers and all parts of body away from openings and moving parts.
- Turn off all controls before unplugging.
- Do not use appliance in an enclosed space where oxygen, flammable, explosive or toxic vapors are given off or in an area where flammable dust is present.
- You should consult your oxygen and medical equipment providers before using the air purifier around oxygen tanks, hoods, or other medical devices using concentrated oxygen. Using electronic devices, including an air purifier, in the presence of oxygen and other combustible gases could result in fires or explosions, potentially causing serious injury or even death.

SAVE THESE INSTRUCTIONS**CAUTION!**

Installing a wet or even damp Truman Cell™ into the air purifier may cause melting of internal components during use.

- DO NOT place a wet or damp Truman Cell™ in the air purifier.
- DO NOT wash the odor absorber. Replace, if necessary.
- Dry the Truman Cell™ thoroughly outside of the air purifier before reinstalling it into the air purifier. Ensure that all areas including corners and areas that may trap water are dry before reinstalling into the air purifier.

FOR COMMERCIAL USE:

High voltage from Truman Cell™ may cause ignition of flammable or explosive gases/particles in the circulating air.

- DO NOT use in an area that contains flammable or explosive gases/particles in the circulating air.

- Do not place open flames, including candles, directly in front of the air purifier. Doing so may result in minor or moderate injury.
- Keep objects away from the front grill.

It is important to consider the following when deciding on where to locate the air purifier:

- Position the air purifier on a flat, solid, stable surface.
- Position the air purifier where the dirty air is not drawn across your head or body while sitting or sleeping.
- Position the air purifier so the plug on the power cord easily reaches a standard electrical outlet for a polarized plug.
- Do not use an extension cord.
- Do not place the air purifier near sources of heat, such as stove tops, ovens, radiators or computers.

A polarized plug has one rounded prong and one straight prong. The rounded end goes into the longest socket slot.

To reduce the risk of electric shock, this equipment has a polarized plug (one blade is wider than the other). This plug will fit in a polarized outlet only one way. If the plug does not fit fully in the outlet, reverse the plug. If it still does not fit, contact qualified personnel to install the proper outlet. Do not alter the plug in any way.

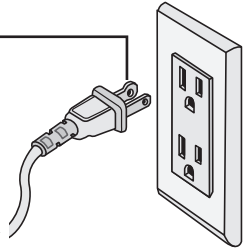

Parts.

All accessories and replacement parts are sold separately. To order, call our customer service group or visit our website. Please have your model number from the data label on the bottom of the unit.

Accessories

Item	Part Number
Assail-a-Cell [®] Collector Cell Cleaner, 20 oz.	32358
Spring Mulberry [®] Scent Cartridges, 8 pack	FA2PK
Blooming Jasmine [®] Scent Cartridges, 8 pack	FA3PK
Odor Absorber	AP1PKP

Replacement Parts

Item	Part Number
Pre-Filter	21024-01
Truman Cell [™]	09-21058-01

Customer Service Hotline

USA: 1-800-989-3535 Canada: 1-888-676-7325

website: www.oreck.com



Operation

Simply follow the **numbered steps** to use your Air Purifier. Each call out describes the features of the Air Purifier and how it functions.

Top Cover - Easily removed by sliding forward and lifting off.

Oxygenator - Permanent cartridge converts ozone into oxygen.

Odor Absorber - Optional feature that removes odors and chemical fumes from glue, solvents and synthetic materials. The purifier continues to clean the air with or without the odor absorber.

Truman Cell™ - Electrostatically charges and collects small particles such as dust, smoke, pollen, bacteria, molds, viruses, and fungi.

Pre-Filter - Removes large particles such as dust, hair and lint.

Front Grill - Slides off for easy cleaning. Slide to the left to remove. The grill must be closed securely for the unit to operate.

Cleaning Brush - (not shown)
Included to clean air direction grill and areas around the air purifier.

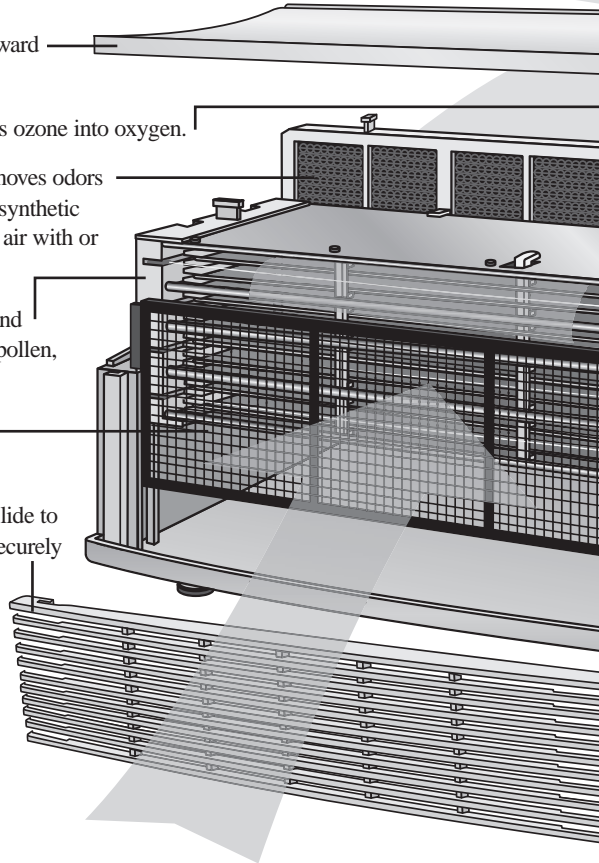

Collector Cell Light

Turns red when the Truman Cell™ needs cleaning. Hold down the Air Revitalizer button until the light blinks three times to reset the timer after cleaning.

Odor Absorber Light

Turns red when the optional odor absorber has been in use 12 months. Hold down the Night Light button until the light blinks three times to reset the timer after replacing the odor absorber.

Air Revitalizer Light

Indicates when the Air Revitalizer is ON.

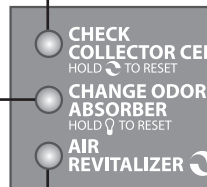

Air Revitalizer Button

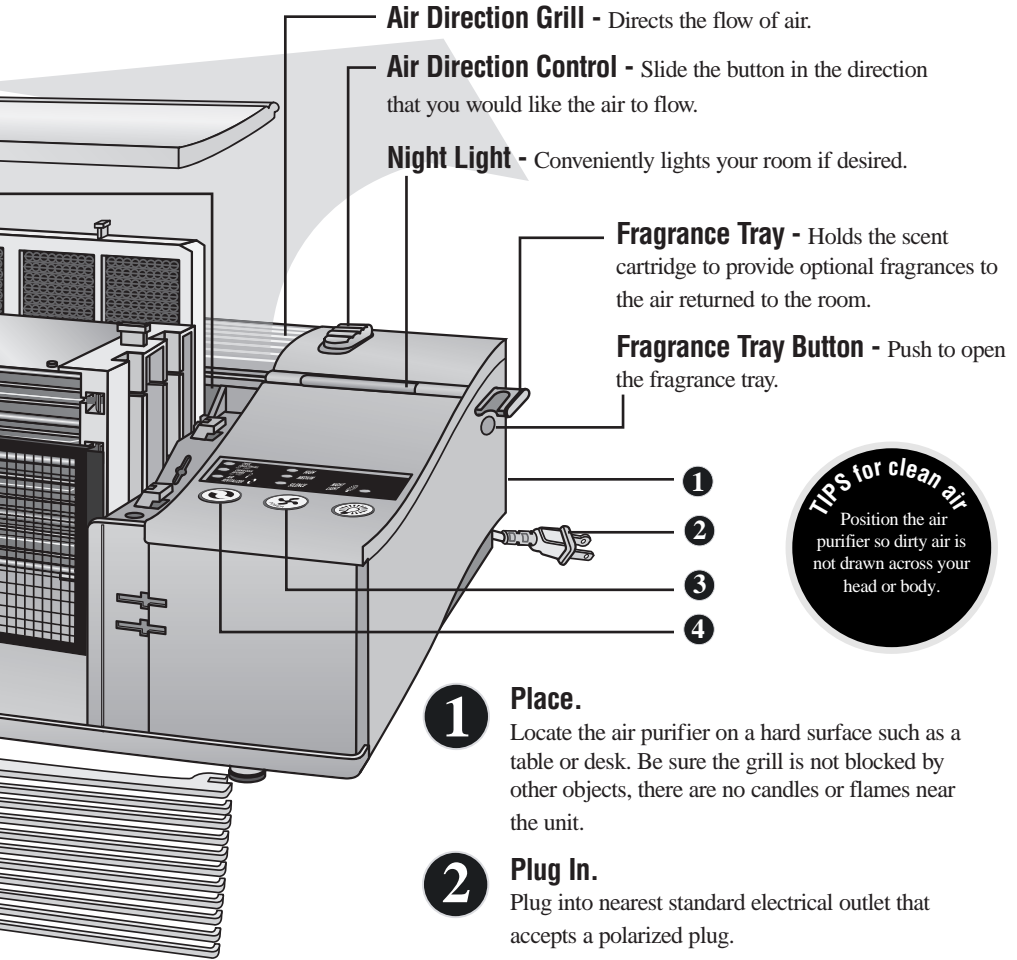

Power Button



Night Light Button

- 1 Place.**
 Locate the air purifier on a hard surface such as a table or desk. Be sure the grill is not blocked by other objects, there are no candles or flames near the unit.
- 2 Plug In.**
 Plug into nearest standard electrical outlet that accepts a polarized plug.
- 3 Select the air cleaning speed.**
 Press the power button for the desired speed.

 - **High** for maximum cleaning.
 - **Medium** for normal use.
 - **Silence** for Silence Technology[®].
 The quietest setting, cleaning the air as effectively but more slowly than the higher settings.
- 4 Turn on the Air Revitalizer.**
 Provides additional air freshness and a pleasant, clean scent through the release of negative ions. Negative ions may cause dust to settle from the air onto the air purifier and surrounding furnishings. Designed to run continually, but may be turned off if desired.

Cleaning.

Cleaning Times

Proper care and cleaning of the air purifier is critical to performance. The following chart shows the cleaning intervals and methods.

Part	Cleaning Time	Method
Cabinet	As needed	Wipe with damp cloth first. If required, follow with mild non-abrasive cleaner.
Truman Cell™	2 to 4 weeks, or as needed	Spray Oreck Assail-a-Cell® cleaner or soak in warm water with mild detergent. Rinse and dry thoroughly.
Truman Cell™	If arcing occurs*	Gently wipe cell wires with a dry cotton swab, Spray Oreck Assail-a-Cell® cleaner or soak in warm water with mild liquid detergent. Rinse and dry thoroughly.
Pre-filter	2 to 4 weeks, or as needed	Rinse thoroughly in warm water.
Odor Absorber	12 months, or as needed	Replace (optional for odor removal). Do not wash or get wet. Vacuum to clean, if necessary.
Air Direction Grill	As needed	Use the brush provided with the air purifier to brush away debris in between the slots.
Oxygenator	As needed	Vacuum the front with a soft brush attachment. Do not use any liquids for cleaning.

*Arcing is a sharp snapping sound that can occur when dust particles build up in the Truman Cell™.

! WARNING!

Cleaning the unit while it is plugged in may result in electric shock, electric spark and serious injury. Unplug the unit before cleaning or maintenance. Remove the unit from the wall if it is wall mounted.

Cleaning the Pre-Filter

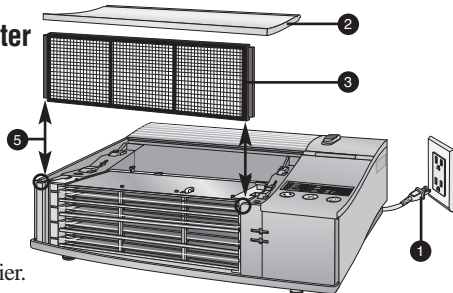

- 1 Unplug the air purifier.
- 2 Remove the top cover by sliding forward and lifting off.
- 3 Pull the pre-filter straight up and out of the cabinet.
- 4 Thoroughly rinse the pre-filter and let it air dry before placing it back in the cabinet. Do not use heated or compressed air as part of the drying process.
- 5 Place the pre-filter back into the unit by sliding it straight down into the slots.
- 6 Place the top cover back on the cabinet, sliding back to lock into place.

TIPS for clean air
The Air Purifier will not run if the top cover and grill are not closed securely.

Cleaning the Truman Cell™

Note: The Truman Cell™ may require more frequent cleaning if “arcing” occurs. Arcing is a sharp snapping sound that occurs when large particles of dust are collected in the Truman Cell™. If prolonged or continuous arcing occurs the Truman Cell™ should be cleaned.

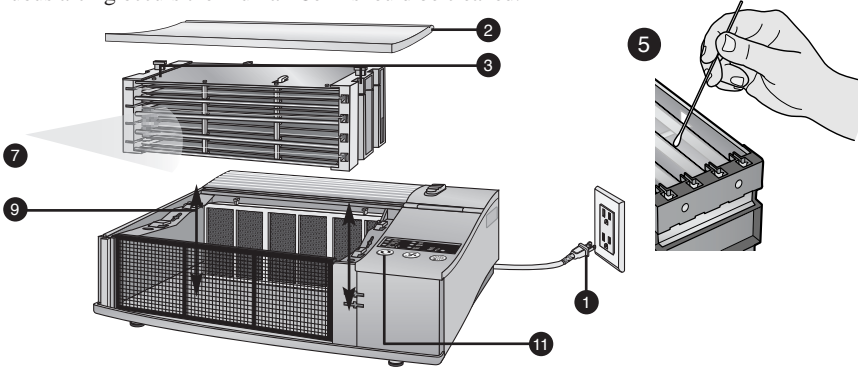

IMPORTANT: Do not try to clean the Truman Cell™ by inserting a cloth, brush, or other object between the cell plates.

- 1 Unplug the air purifier.
- 2 Remove the top cover by sliding forward and lifting off.
- 3 Pull the Truman Cell™ straight up and out of the cabinet by using the two small handles on each side of the Truman Cell™.
- 4 Based on the frequency of arcing or how dirty the cell has become, perform one or both of the following steps:
- 5 If the cell is arcing frequently a “quick clean” can be performed by gently wiping a dry cotton swab along the length of each of the four wires near the front of the cell to remove any built-up particles from the wires. Go to Step 9.
- 6 For a more complete cleaning, place the Truman Cell™ in a sink, bathtub, dishwasher or other location where cleaner and contaminants will rinse away without damaging surfaces and proceed to Step 7. **Note:** If placed in dishwasher, do not insert dishwasher tongs directly into the collector cell as this may cause damage to the wires or cell plates.
- 7 Spray Oreck Assail-a-Cell® cleaner thoroughly between each cell plate and cover each surface. Allow the cleaner to soak for a few minutes and rinse with clean water. Do not let the cleaner dry on the Truman Cell™.

An alternative method to clean the Truman Cell™ is to soak it in warm water for two to three hours. Mild liquid dish detergent may be used to help break down dirt. Rinse thoroughly with clean water.

Note: Do not insert objects to clean the Truman Cell™.

Tough residue such as tar from tobacco smoke may need additional applications or longer soaking.

- 8 Allow to dry completely outside of the air purifier. Do not use heated or compressed air to dry. **IMPORTANT:** Do not reinsert the Truman Cell™ until it is completely dry. If the “Check Collector Cell” light blinks red after replacing the Truman Cell™, then the Truman Cell™ may still be wet. Remove the Truman Cell™ and allow it to finish drying.
- 9 Place the Truman Cell™ back into the unit by sliding it straight down into the slots. The Truman Cell™ is specially designed so that it can be inserted only in one direction.
- 10 Replace the top cover, sliding back to lock into place. Be sure the top cover and front grill are securely closed or the unit will not operate.
- 11 Reset the “Check Collector Cell” timer by holding down the Air Revitalizer button until the “Check Collector Cell” light blinks three times.

Cleaning the Air Direction Grill

- 1 Using the cleaning brush (located on the bottom of the top cover), brush away any debris that may have collected between the grill slots.

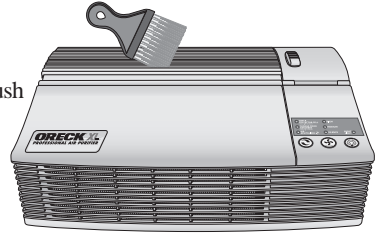
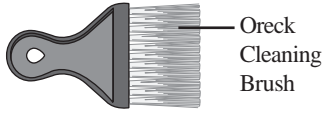

Cleaning the Oxygenator

- 1 Unplug the air purifier.
- 2 Remove the top cover odor absorber, pre-filter, and Truman Cell™.
- 3 Lightly vacuum the front only with a soft-brush attachment. Do not use liquids to clean. Liquids will damage the oxygenator.
- 4 Replace all parts in step 2.

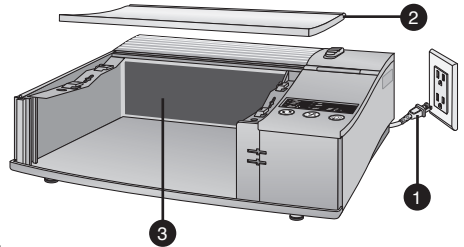

Maintenance.

Cleaning the Oxygenator

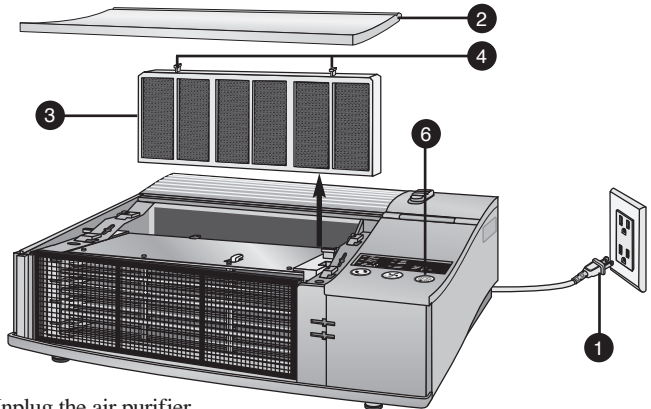

- 1 Unplug the air purifier.
- 2 Remove the top cover by sliding forward and lifting off.
- 3 Pull the odor absorber straight up and out of the cabinet.
- 4 Replace with a new odor absorber. The handles on the odor absorber should point up. Do not force the odor absorber into the slot.
- 5 Replace the top cover, sliding back to lock into place.
- 6 Reset the “Check Odor Absorber” timer by holding down the Night Light button until the “Check Odor Absorber” light blinks three times.

Troubleshooting

Service problems that appear to be major can often be solved easily. You can be your own troubleshooter by reviewing this guide. **All other servicing should be done by an Oreck authorized service center.**

Problem	Check	What to do
Unit does not turn on.	<ul style="list-style-type: none"> • Power Cord • Power Button • Front Grill • Top Cover 	<ul style="list-style-type: none"> • Plug in the power cord. • Set power button for desired blower speed. • Reinsert front grill, sliding right until it locks into place. • Top cover should be replaced and slid back to lock.
“Check Collector Cell” has turned red.	<ul style="list-style-type: none"> • Truman Cell™ 	<ul style="list-style-type: none"> • Wash Truman Cell™. Make sure it is thoroughly clean and dry before reinstalling. • Hold down the Air Revitalizer button until the light blinks three times to reset the timer after cleaning.
“Check Collector Cell” light is flashing red.	<ul style="list-style-type: none"> • Truman Cell™ 	<ul style="list-style-type: none"> • Truman Cell™ may need cleaning. Clean Truman Cell™. • Truman Cell™ may not be completely dry. Allow it to air dry longer. • Truman Cell™ may be damaged. Contact Oreck for service.
Unit does not remove pollutants.	<ul style="list-style-type: none"> • Truman Cell™ 	<ul style="list-style-type: none"> • Wash Truman Cell™. Make sure it is thoroughly clean and dry before reinstalling.
Unit sparks, crackles and pops.	<ul style="list-style-type: none"> • Truman Cell™ 	<ul style="list-style-type: none"> • Sparking or popping noise (arcing) can occur when dust particles build up in the Truman Cell™. Gently wipe the cell wires with a dry cotton swab, or clean the entire cell with Assail-a-Cell or soapy water. • If excessive arcing continues after proper cleaning, the cell may be damaged or wet. If damaged contact Oreck for service.
“Check Odor Absorber” light has turned red.	<ul style="list-style-type: none"> • Odor Absorber 	<ul style="list-style-type: none"> • Hold down the Night Light button until the light blinks three times to reset the Check Odor Absorber timer after replacing. • Replace odor absorber if desired. • If the odor absorber is not replaced, remove old odor absorber to turn off “Check Odor Absorber” light.
Does not remove odor.	<ul style="list-style-type: none"> • Odor Absorber 	<ul style="list-style-type: none"> • Vacuum odor absorber with a soft brush attachment if dirty. Do not use any liquids to clean the odor absorber. • Replace odor absorber if desired.
Unit still does not operate properly.	<ul style="list-style-type: none"> • Check all the above points. 	<ul style="list-style-type: none"> • Contact Oreck for service.

Warranty.



ORECK
Total Cleaning System

ORECK MANUFACTURING COMPANY: (Oreck Manufacturing Company gives you the following limited warranty for this product only if it was originally purchased for residential use, not resale, from Oreck or an Oreck Authorized Retail Dealer.)

Oreck will repair or replace, free of charge, to the original purchaser, any part that is found to be defective in material or workmanship within three (3) years of the date of purchase and a lifetime warranty on the Truman Cell™ for all residential models. NOTE: If the unit is used commercially, a one (1) year overall warranty applies.

This limited warranty does not cover the replacement of expendable or consumable parts such as filters, cartridges, and other parts subject to normal wear unless they are defective in material or workmanship.

This limited warranty does not apply to any part subjected to accident, abuse, commercial use, alteration, misuse, damage caused by act of God, the use of voltages other than on the data plate of this product or service of this product by other than Oreck or a participating Factory Authorized Service Center.

Oreck does not authorize any person or representative to assume or grant any other warranty obligation with the sale of this product.

Oreck's limited warranty is valid only if you retain proof of purchase from Oreck or an Oreck Authorized Retail Dealer for this product. If you purchase this product from any other source, your purchase is "AS IS," which means Oreck grants you no warranty, and that you, not Oreck, assume the entire risk of the quality and performance of this product, including the entire cost of any necessary servicing or repairs of any defects.

Oreck's liability for damages to you for any costs whatsoever arising out of this statement of limited warranty shall be limited to the amount paid for this product at the time of original purchase, and Oreck shall not be liable for any direct, indirect, consequential or incidental damages arising out of the use or inability to use this product. Some states do not allow the exclusion or limitation of incidental or consequential damages, so the above limitation or exclusion may not apply to you.

ALL EXPRESS AND IMPLIED WARRANTIES FOR THIS PRODUCT, INCLUDING IMPLIED WARRANTIES OF MERCHANTABILITY AND FITNESS FOR A PARTICULAR PURPOSE, ARE LIMITED IN DURATION TO THE WARRANTY PERIOD, AND NO WARRANTIES, WHETHER EXPRESS OR IMPLIED, WILL APPLY AFTER THIS PERIOD.

Some states do not allow limitations on the duration of implied warranties, so the above limitation may not apply to you.

This warranty gives you specific legal rights, and you may also have other rights which vary from state to state.

ORECK[®] XL[®]

Purificateur d'Air Professionnel

Série AIRP

Guide De
l'utilisateur

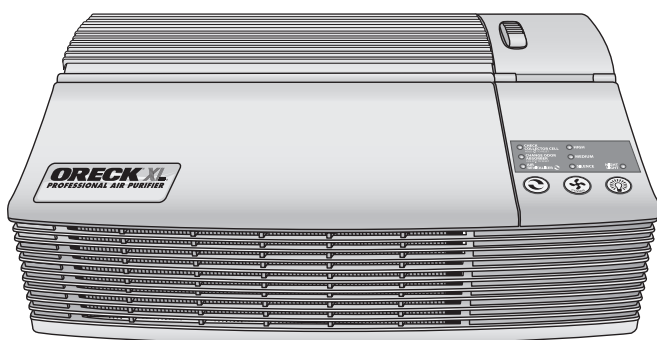

ORECK clean home™
HEALTHIER. EASIER. SMARTER.™

TRUMAN CELL™
PROPRIETARY TECHNOLOGY

Important!

Lisez attentivement toutes les instructions, et conservez pour référence ultérieure.

Profitez-en
pleinement.



Merci d'avoir acheté un Purificateur d'Air Professionnel Oreck!
Avec le Purificateur d'Air Professionnel Oreck, vous apprécierez, durant des années à venir, de l'air encore plus propre et plus frais dans votre maison. Avec six différentes technologies de purification d'air, vous aurez une protection unique contre les polluants atmosphériques et les allergènes:

- Étape 1. Le pré-filtre élimine les grosses particules, comme la poussière, la peluche et les cheveux.
- Étapes 2 et 3 font partie de la technologie exclusive Truman Cell MD.
- Étape 2. Des fils électriques en charge électrostatique positive s'attaquent aux petites particules, telles que les particules de poussière, la fumée, le pollen, les bactéries, les moisissures, les virus et les champignons.
- Étape 3. Le système électronique Truman Cell MD recueille les particules en charge électrostatique et détruit les bactéries, les moisissures, les virus et les champignons.
- Étape 4. L'absorbant d'odeur optionnel élimine les odeurs et les vapeurs chimiques que nous retrouvons communément dans les maisons.
- Étape 5. L'oxygénateur transforme l'ozone atmosphérique en Oxygène inoffensif.
- Étape 6. En option, le générateur d'ion négatif, qui revitalise l'air, offre une fraîcheur agréable supplémentaire grâce à la libération d'ions négatifs.

Cette combinaison de technologies offre une grande protection contre un large éventail de contaminants dans le but de rendre votre maison plus saine, plus propre, et plus vivable. Profitez-en pleinement!

Chez Oreck nous savons que nos clients sont uniques et qu'ils s'attendent à un service de qualité supérieure. Pour répondre à vos besoins, nous offrons plusieurs programmes de services à la clientèle qui s'adaptent à votre style de vie et aussi à vos préférences.

Bienvenue à notre programme de service à la clientèle **Appelez. Cliquez. Visitez.**

Appelez.



Pour parler avec un représentant Oreck:

États-Unis : **1-800-989-3535**

Canada: **1-888-676-7325**

Cliquez.



Cliquez, sur notre site Internet à l'adresse suivante: **www.oreck.com**

Visitez.



Visitez-nous en personne à l'un de nos quelques **450** magasins.

Pour trouver le magasin le plus proche, veuillez composer le **888-oreckstore** (888-673-2578) ou visitez **www.oreckstore.com**.

Sommaire.

Sécurité	16
Avertissements Généraux	16
Pièces	17
Accessoires	17
Pièces de rechanges	17
Mode d'utilisation	18
Nettoyage	20
Cycle de Nettoyage	20
Nettoyage du pré filtre	20
Nettoyage du Truman Cell™	21
Nettoyage du grillage directionnel de l'air	22
Nettoyage de l'Oxygénateur	22
Entretien	22
Remplacement de l'absorbeur d'odeur optionnel	22
Dépannage	23
Garantie	24
Español Guía del usuario	25

Avertissements Généraux**! INSTRUCTIONS DE SÉCURITÉ IMPORTANTES!**

Lorsque vous utilisez un appareil électrique, les précautions de base doivent toujours être respectées, y compris les suivantes:

LIRE TOUTES LES INSTRUCTIONS AVANT D'UTILISER CE PURIFICATEUR D'AIR**AVERTISSEMENT Pour réduire le risque d'incendie, d'électrocution ou de blessure:**

- Ne pas utiliser à l'extérieur ou sur des surfaces mouillées.
- Utilisez uniquement comme décrit dans ce manuel.
- Ne pas utiliser si le cordon ou la fiche est endommagé(e). Si l'appareil ne fonctionne pas comme il le devrait, s'il a été abandonné, endommagé, laissé à l'extérieur ou plongé dans l'eau, retournez-le à un point de service ou appelez le centre de service à la clientèle:
États-Unis: 1-800-989-3535 Canada: 1-888-676-7325
- Ne pas débrancher l'appareil en tirant sur le cordon. Pour le débrancher, tirer sur la fiche et non sur le cordon.
- Ne pas manipuler la prise ou l'appareil avec les mains mouillées.
- Ne pas mettre d'objets dans les ouvertures. Ne pas utiliser avec une ouverture bloquée; Garder propre, sans poussière, sans peluche, sans cheveux et sans tout ce qui pourrait réduire le débit d'air.
- Garder les cheveux, les vêtements amples, les doigts et tout autre partie du corps loin des ouvertures et des mécanismes.
- Désactiver toutes les commandes avant de débrancher.
- Ne pas utiliser l'appareil dans un espace clos où l'oxygène, les vapeurs toxiques, inflammables ou explosives sont en contact avec des poussières inflammables.
- Vous devez consulter votre fournisseur d'équipement médical et d'oxygène avant d'utiliser le Purificateur d'air à proximité d'un réservoir d'oxygène, d'un capot d'appareil ou d'autres dispositifs médicaux utilisant un concentré d'Oxygène. L'utilisation d'un dispositif électronique, comme un purificateur d'air, en présence d'oxygène et d'autres gaz combustibles, pourrait entraîner des incendies ou des explosions, causant potentiellement des blessures graves ou même la mort.

CONSERVER CES INSTRUCTIONS**ATTENTION!**

L'Installation d'une unité Truman CellMD mouillée ou humide dans le purificateur d'air peut provoquer la fonte des composants internes lors de l'utilisation.

- NE PAS placer une unité Truman CellMD mouillée ou humide dans le purificateur d'air.
- NE PAS laver l'absorbant d'odeur. Remplacer, si nécessaire.
- Sécher l'unité Truman CellMD parfaitement avant de la réinstaller dans le purificateur d'air. Veiller à ce que tous les moindres recoins y compris les coins et les endroits qui peuvent contenir de l'eau soient secs avant de réinstaller le purificateur d'air.

POUR UNE UTILISATION COMMERCIALE:

L'unité Truman CellMD mise sous haute tension peut provoquer l'inflammation des matières inflammables ou explosives telles que les gaz / particules qui circulent dans l'air.

- NE PAS utiliser dans un endroit qui contient des gaz ou des particules inflammables ou explosives qui circulent dans l'air.
- Ne pas placer des flammes nues et des bougies directement en face du purificateur d'air. Cela risque d'entraîner des blessures graves ou mineures.
- Garder les objets hors de la calandre.

Il est important de tenir compte des éléments suivants au moment de décider de l'emplacement du Purificateur d'air:

- Placer le purificateur d'air sur une surface plate, solide et stable.
- Placer le purificateur d'air, là où l'air est sale de façon à ce qu'il ne souffle pas dans votre direction, que ce soit sur votre tête ou sur votre corps lorsque vous êtes assis ou en train de dormir.
- Placer le purificateur d'air de telle manière que la prise du cordon d'alimentation soit facilement atteinte et qu'elle soit connectée dans une prise électrique polarisée standard.
- Ne pas utiliser de rallonge.
- Ne pas placer le purificateur d'air à proximité d'une source de chaleur, tels que des cuisinières, des fours, des radiateurs ou des ordinateurs.

Une fiche polarisée a une connexion arrondie et une connexion droite. L'extrémité arrondie va dans l'ouverture la plus grande de la prise de courant.

Pour réduire le risque de choc électrique, cet appareil a une fiche polarisée (une connexion est plus large que l'autre). Cette fiche d'alimentation à sens unique va dans une prise polarisée. Si la fiche n'entre pas complètement dans la prise, inverser les polarités de la fiche. Si cela ne marche toujours pas, contacter une personne qualifiée pour installer la prise adéquatement. Ne pas modifier la fiche, de quelque façon que ce soit.

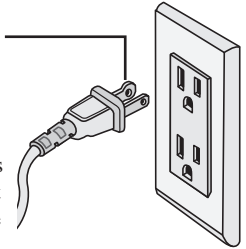

Pièces.

Tous les accessoires et pièces de rechange sont vendus séparément. Pour commander, téléphonez à notre service à la clientèle ou visitez notre site Internet. S'il vous plaît ayez le numéro de modèle inscrit sur l'étiquette à l'intérieur de la porte de l'appareil.

Accessoires

Item	Numéro de Pièce
Assail-a-Cell® Cell Collector nettoyant, 20 oz.	32358
Mûre du Printemps® Cartouches de parfum, paquet de 8	FA2PK
Éclosion de Jasmin® Cartouches de parfum, paquet de 8	FA3PK
Absorbeur d'odeurs plus	AP1PKP

Pièces de Remplacements

Item	Numéro de Pièce
Préfiltre	21024-01
Truman CellMD	09-21058-01

Service à la Clientèle

États-Unis: 1-800-989-3535 Canada: 1-888-676-7325

website: www.oreck.com



Mode d'utilisation

Suivez simplement les indications Numérotées visant à utiliser Votre Purificateur d'Air. Chaque point décrit les caractéristiques du purificateur d'Air et explique comment il fonctionne.

Couvercle Supérieur - Enlever, en le glissant vers l'avant et en le soulevant vers le haut.

Oxygénateur - Cartouche qui opère d'une manière continue et qui convertit l'ozone en oxygène.

L'absorbeur d'odeur - Fonction optionnelle qui élimine les odeurs et les produits chimiques comme les vapeurs de colle, les solvants et les matières synthétiques. Le purificateur continue à nettoyer l'air avec ou sans L'absorbeur d'odeurs.

Truman Cell™ - Il contient des charges électrostatiques qui recueillent et détruisent les petits polluants tels que les particules de poussière, de fumée, de pollen, de bactéries, de moisissures, de virus et de champignons.

Pré filtre - Il enlève les grosses particules tels que la poussière, les poils et les peluches.

Grille Avant - Se détache aisément pour un nettoyage facile. Faire glisser la grille vers la gauche pour l'enlever. La grille doit être bien fermée pour que l'unité fonctionne.

Brosse de Nettoyage - (non illustrée)
Elle est incluse pour le nettoyage de la grille directionnelle de l'air ainsi que les autres zones autour du purificateur d'air.

Lumière de la Cellule Collectrice

Deviens rouge lorsque le Truman Cell™ a besoin de nettoyage. Appuyer longuement sur le bouton du revitalisant d'air afin que la lumière clignote trois fois. Une fois cela fait, l'unité réinitialise la minuterie suite au nettoyage.

Lumière de l'absorbeur d'Odeur

Deviens rouge lorsque l'absorbeur d'odeur optionnel est en service depuis 12 mois. Appuyer longuement sur le bouton de la lumière de nuit afin que la lumière clignote trois fois. Une fois cela fait, l'unité réinitialise la minuterie suite au remplacement de l'absorbeur d'odeur.

Lumière du revitalisant d'Air

Indique que le revitalisant d'Air est allumé.

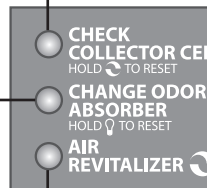

Bouton du revitalisant d'Air

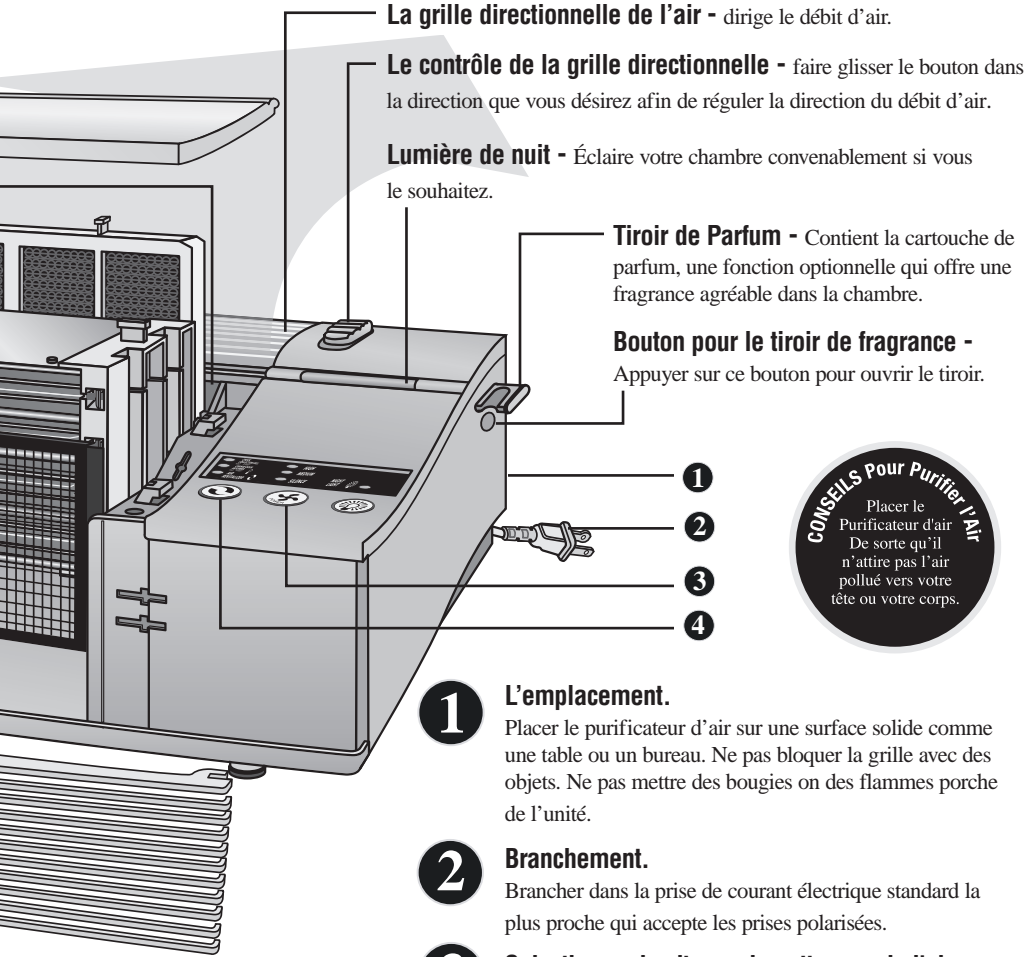

La grille directionnelle de l'air - dirige le débit d'air.

Le contrôle de la grille directionnelle - faire glisser le bouton dans la direction que vous désirez afin de réguler la direction du débit d'air.

Lumière de nuit - Éclaire votre chambre convenablement si vous le souhaitez.

Tiroir de Parfum - Contient la cartouche de parfum, une fonction optionnelle qui offre une fragrance agréable dans la chambre.

Bouton pour le tiroir de fragrance - Appuyer sur ce bouton pour ouvrir le tiroir.

CONSEILS Pour Purifier l'Air
Placer le Purificateur d'air De sorte qu'il n'attire pas l'air pollué vers votre tête ou votre corps.

1 L'emplacement.

Placer le purificateur d'air sur une surface solide comme une table ou un bureau. Ne pas bloquer la grille avec des objets. Ne pas mettre des bougies ou des flammes proche de l'unité.

2 Branchement.

Brancher dans la prise de courant électrique standard la plus proche qui accepte les prises polarisées.

3 Sélectionner la vitesse de nettoyage de l'air.

Appuyer sur le bouton d'alimentation pour la vitesse désirée.

- **Haut** pour le nettoyage maximal.
- **Medium** pour une utilisation normale.
- **Silencieux** pour la Technologie Silencieuse®.

Avec le réglage silencieux, le nettoyage de l'air est aussi efficace mais fonctionne plus lentement que les paramètres plus élevés.

4 Activer le revitalisant d'Air.

Pour fournir un mode de purification d'air supplémentaire, une fraîcheur agréable et propre par l'émission d'ions négatifs. Les ions négatifs peuvent faire en sorte que la poussière se sépare de l'air pour s'installer sur le purificateur d'air et les meubles avoisinants. Cet appareil est conçu pour fonctionner continuellement. Il peut être désactivé si vous le souhaitez.



Bouton d'allumage



Bouton de la lumière de nuit

Nettoyage.

Cycle de Nettoyage

Le soin et le nettoyage du purificateur d'air sont très importants pour sa performance. Le graphique suivant montre les intervalles et les méthodes de nettoyage.

Pièce	Cycle de nettoyage	Méthode
Cabinet	Au besoin	Essuyer avec un chiffon humide d'abord. Ensuite, si nécessaire, nettoyer en douceur avec un nettoyeur non abrasif.
Truman Cell™	2 à 4 semaines ou au besoin	Vaporiser le nettoyeur Oreck Assail-a-Cell® ou tremper dans de l'eau chaude avec du détergent liquide doux. Rincer et sécher soigneusement.
Truman Cell™	Si un arc électrique se produit*	Essuyer doucement le fil de la cellule avec un coton-tige sec. Vaporiser le nettoyeur Oreck Assail-a-Cell® ou tremper dans de l'eau chaude avec du détergent liquide doux. Rincer et sécher soigneusement.
Pré-filtre	2 à 4 semaines ou au besoin	Rincez-le à l'eau tiède.
l'absorbant d'odeurs	12 mois ou au besoin	Remplacer (optionnel pour la suppression des odeurs). Ne pas laver ou mouiller. Utiliser un aspirateur pour nettoyer, si nécessaire.
La grille directionnelle de l'air	Au besoin	Utiliser la brosse de nettoyage incluse avec l'unité pour enlever les débris accumulés dans les ouvertures de la grille.
Oxygénateur	Au besoin	Utiliser une brosse douce d'aspirateur pour nettoyer le devant. Ne pas utiliser de liquides de nettoyage.

*Un arc électrique est une brusque rupture sonore qui peut se produire lorsque les particules de poussière s'accumulent dans le Truman Cell™.

⚠ ATTENTION!

Le nettoyage de l'unité lorsqu'elle est branchée peut entraîner un choc électrique, une étincelle électrique et occasionner des blessures graves. Débrancher l'appareil avant de le nettoyer ou d'en faire l'entretien. Enlever l'unité du mur si elle est placée sur un mur.

Nettoyage du pré-filtre

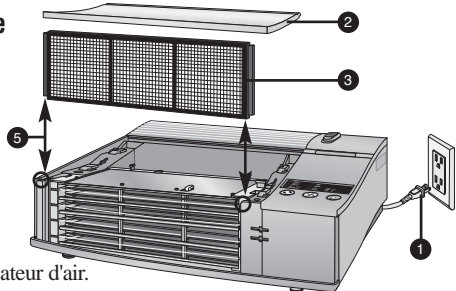

- 1 Débrancher le purificateur d'air.
- 2 Enlever le couvercle du haut en faisant glisser vers l'avant et en tirant vers le haut.
- 3 Enlever le pré-filtre du cabinet en tirant vers le haut.
- 4 Rincer le pré-filtre puis laisser sécher complètement avant de le replacer dans le cabinet. Ne pas utiliser de l'air comprimé chauffé dans le processus de séchage.
- 5 Replacer le pré-filtre dans l'unité en le glissant dans sa position initiale.
- 6 Replacer le couvercle du haut en le faisant glisser dans sa position initiale.

CONSEILS Pour Purifier l'Air

Placer le Purificateur d'air De sorte qu'il n'attire pas l'air pollué vers votre tête ou votre corps.

Nettoyage du Truman Cell™

Note: le Truman Cell™ peut nécessiter un plus grand nombre de nettoyages si des arcs électriques se produisent. Un arc électrique est un son magnétique qui peut se produire lorsque les particules de poussière s'accumulent dans le Truman Cell™. Si des arcs électriques se produisent continuellement, le Truman Cell™ doit être nettoyé.

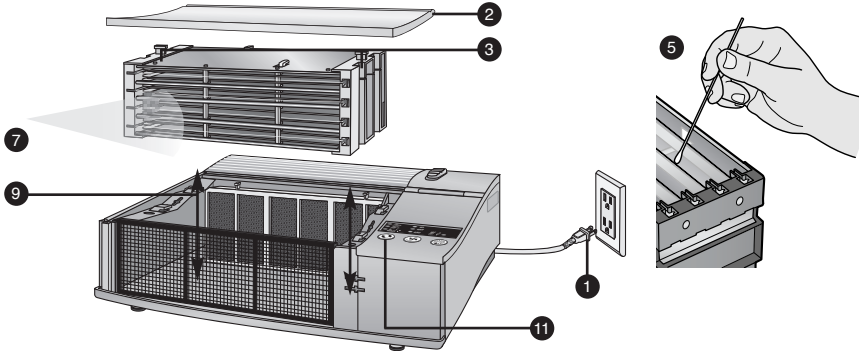

IMPORTANT: Ne pas essayer de Nettoyer le Truman Cell™ en insérant un chiffon, une brosse ou un autre objet entre les plaques de la cellule.plates.

- 1 Débrancher le purificateur d'air.
- 2 Enlever le couvercle du haut en faisant glisser vers l'avant et en tirant vers le haut.
- 3 Pour enlever le Truman Cell™ tirer sur les poignées de ce dernier en le soulevant vers le haut afin de le sortir du cabinet.
- 4 En fonction de la fréquence des arcs électriques ou encore de la rapidité à laquelle la cellule se salie, effectuer Une ou les deux mesures suivantes:
- 5 Si des arcs électriques se produisent souvent, un nettoyage rapide peut être effectué en essayant doucement, avec un coton-tige sec toute la longueur de chacun des quatre fils situés à l'avant de la cellule, afin de supprimer toute accumulation de particules sur les fils. Aller à l'étape 9
- 6 Pour un nettoyage complet, placez le Truman Cell™ dans un évier, une baignoire ou un lave-vaisselle, ou dans un autre lieu propre et rincer sans endommager les surfaces pour enlever les polluants. Aller à l'étape 7. **Remarque :** En cas de placement dans un lave-vaisselle, n'insérez pas de tiges de la machine directement dans la cellule collectrice car cela pourrait endommager les fils ou les plaques de cellule.
- 7 Vaporiser le nettoyant Oreck Assail-A-Cell® soigneusement entre chaque plaque de la cellule. Laisser le nettoyant agir pendant quelques minutes puis rincer avec de l'eau. Ne pas laisser le nettoyeur à sec sur le Truman Cell™.

Une autre méthode de nettoyer le Truman Cell™ est de le tremper dans de l'eau tiède de deux à trois heures. Un détergent à vaisselle liquide doux peut être utilisé pour aider à enlever la saleté. Bien rincer avec beaucoup d'eau. **Remarque :** N'insérez pas d'objets pour nettoyer la cellule Truman.

Les taches coriaces telles que les résidus de goudron, la fumée de tabac ont besoin d'une plus longue période de trempage.

- 8 Laisser sécher complètement en dehors du purificateur d'air. Ne pas utiliser de l'air comprimé ou chauffé à sec. **IMPORTANT:** Ne pas réinsérer le Truman Cell™ avant qu'il ne soit complètement sec. Si la lumière rouge "Vérifier la cellule collectrice" clignote après avoir remplacé le Truman Cell™, cela signifie que la cellule collectrice est encore humide. Retirer le Truman Cell™ afin de lui permettre de bien sécher.

- 9 Replacer le Truman Cell™ dans l'unité en le faisant glisser dans sa position initiale. Le Truman Cell™ est spécialement conçu pour qu'il ne puisse être inséré que dans un sens.

- 10 Replacer le couvercle du haut en le faisant glisser dans sa position initiale. S'assurer que le couvercle du haut ainsi que la grille avant soient bien installés pour que l'unité fonctionne.

- 11 Réinitialiser la minuterie du « vérifier la cellule collectrice » en appuyant longuement sur le bouton du revitalisant d'air jusqu'à ce qu'il clignote trois fois.

Le nettoyage de la grille directionnelle de l'air

- 1 Utiliser la brosse de nettoyage (elle est située en dessous du couvercle du haut)
À l'aide de la brosse, enlever les débris accumulés dans les ouvertures de la grille.



Brosse de nettoyage
Oreck

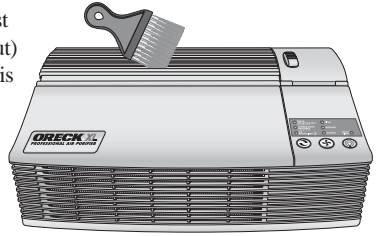

Nettoyage de l'Oxygénateur

- 1 Débrancher le purificateur d'air.
- 2 Enlever le couvercle du haut, l'absorbeur d'odeurs, le pré filtre, et le Truman Cell™.
- 3 Nettoyer soigneusement avec la brosse douce d'un aspirateur l'Oxygénateur. Ne pas utiliser de nettoyants liquides. Les liquides nuiront à l'oxygénateur.
- 4 Replacer toutes les composantes de l'étape 2.

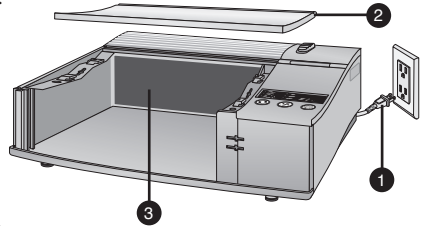

Entretien.

Remplacement de l'absorbeur d'odeurs optionnel

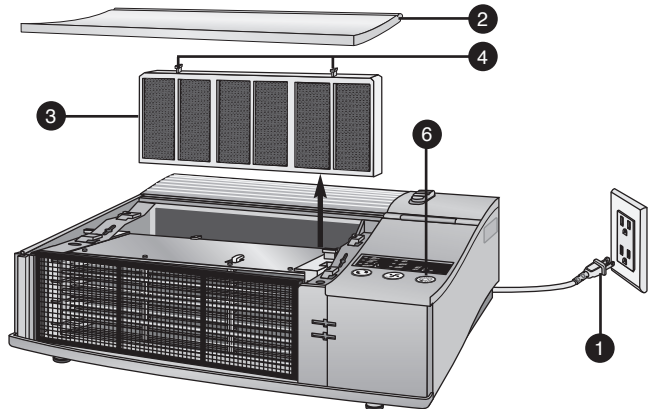

- 1 Débrancher le purificateur d'air.
- 2 Enlever le couvercle du haut en faisant glisser vers l'avant et en tirant vers le haut.
- 3 Enlever l'absorbeur d'odeurs du cabinet en le tirant vers le haut.
- 4 Remplacer par un nouvel absorbeur d'odeurs. Les poignées de l'absorbeur d'odeurs doivent être vers le haut. Ne pas forcer l'absorbeur d'odeurs pour le mettre en place.
- 5 Replacer le couvercle du haut en le faisant glisser dans sa position initiale.
- 6 Réinitialiser la minuterie du « vérifier l'absorbeur d'odeurs » en appuyant longuement sur le bouton de la lumière de nuit jusqu'à ce qu'il clignote trois fois.

Dépannage.

La résolution de certains problèmes qui semblent majeurs peut être effectuée facilement. Vous pouvez être votre propre agent de dépannage, en suivant les conseils pratiques de ce guide. **Toutes les taches de réparations devraient être effectuées par un technicien Oreck autorisé dans un centre de service.**

Problème	Vérification	Quoi faire
L'unité ne s'allume pas.	<ul style="list-style-type: none"> • Cordon d'alimentation • Bouton d'alimentation • Grille avant • Couvreclle du haut 	<ul style="list-style-type: none"> • Brancher le cordon d'alimentation. • Régler le bouton d'alimentation pour ajuster la vitesse désirée. • Remettre la grille en la faisant glisser vers la droite jusqu'à ce qu'elle entre en place. • Le couvercle du haut doit être remplacé et bien réinstallé.
"Vérifier la cellule collectrice" la lumière est rouge.	<ul style="list-style-type: none"> • le Truman Cell™ 	<ul style="list-style-type: none"> • Laver le Truman Cell™. S'assurer que la cellule est parfaitement propre et sèche avant de la réinstaller. • Appuyer longuement sur le bouton du revitalisant d'air jusqu'à ce qu'il clignote trois fois afin de réinitialiser la minuterie et ceci après le nettoyage.
"Vérifier la cellule collectrice" La lumière rouge clignote.	<ul style="list-style-type: none"> • le Truman Cell™ 	<ul style="list-style-type: none"> • le Truman Cell™ a peut-être besoin de nettoyage. Nettoyer le Truman Cell™. • le Truman Cell™ n'est peut-être pas complètement sec. Laisser sécher à l'air libre plus longtemps. • le Truman Cell™ est peut être endommagé. Contacter un point de service Oreck.
l'unité n'élimine pas les polluants.	<ul style="list-style-type: none"> • le Truman Cell™ 	<ul style="list-style-type: none"> • Laver le Truman Cell™. S'assurer de le nettoyer soigneusement et de bien le sécher avant de le réinstaller.
L'unité produit des étincelles, des craquements ou des bruits d'éclats	<ul style="list-style-type: none"> • le Truman Cell™ 	<ul style="list-style-type: none"> • Des étincelles ou des craquements (arcs électriques) peuvent survenir lorsque des particules de poussière s'accumulent dans le Truman Cell™. Essuyer les fils de la cellule avec un coton tige sec ou nettoyer la cellule complètement avec le nettoyant Assail-a-cellulaire ou avec de l'eau savonneuse. • Si les arcs électriques continuent de survenir après un nettoyage adéquat, la cellule est peut être endommagée ou mouillée. Si la cellule est endommagée, contacter un point de service Oreck.
"Vérifier l'absorbeur d'odeurs"	<ul style="list-style-type: none"> • l'absorbeur d'odeurs 	<ul style="list-style-type: none"> • Appuyer longuement sur le bouton de la lumière de nuit jusqu'à ce qu'il clignote trois fois afin de réinitialiser la minuterie du « vérifier l'absorbeur d'odeurs ». Ceci est à faire après avoir fait le remplacement de l'absorbeur d'odeurs. • Remplacer l'absorbeur d'odeurs si désiré. • Si l'absorbeur d'odeurs n'est pas remplacé, enlever l'ancien absorbeur d'odeurs et éteindre la lumière du "Vérifier l'absorbeur d'odeurs"
L'unité n'élimine plus les odeurs. La lumière est passée au rouge.	<ul style="list-style-type: none"> • l'absorbeur d'odeurs 	<ul style="list-style-type: none"> • Passer soigneusement une brosse d'aspirateur sur l'absorbeur d'odeurs s'il est sale. Ne pas utiliser de liquide pour nettoyer l'absorbeur d'odeurs. • Remplacer l'absorbeur d'odeurs si désiré.
L'unité ne fonctionne toujours pas correctement.	<ul style="list-style-type: none"> • Vérifier tous les points ci-dessus. 	<ul style="list-style-type: none"> • Contacter un point de service Oreck

Garantie.



LA COMPAGNIE DE FABRICATION ORECK : (La compagnie de fabrication Oreck vous donne la garantie limitée suivante pour ce produit, seulement s'il a été acheté pour un usage résidentiel, et non pas pour un objectif de revente, et s'il a été acheté de chez Oreck ou d'un détaillant autorisé Oreck.)

Oreck réparera ou remplacera gratuitement à l'acheteur initial, tout item qui est jugé défectueux dans son matériel pendant trois (3) ans à compter de la date d'achat. Une garantie à vie est effective sur le Truman Cell™ pour tous les modèles résidentiels. NOTE: Si l'appareil est utilisé à des fins commerciales, une garantie globale d'un (1) an s'applique.

Cette garantie limitée ne couvre pas le remplacement de pièces d'usages ou de consommations comme les filtres, les cartouches et autres pièces soumises à une usure normale, sauf s'ils sont défectueux dans leurs matériaux ou leurs fabrications.

Cette garantie limitée ne s'applique pas aux pièces soumises à un accident, un abus, une utilisation commerciale, une modification, une utilisation abusive, aux dommages causés par un acte de Dieu, une utilisation de voltages autre que celui indiqué sur la plaque de ce produit ou encore si le produit a été entretenu à un point de service autre que par Oreck ou un centre de service autorisé.

Oreck n'autorise aucune personne ou représentant à assumer ou à octroyer des obligations supplémentaires sur cette garantie suite à la vente de ce produit.

La garantie Oreck limitée pour ce produit n'est valable que si vous conservez votre preuve d'achat de chez Oreck ou d'un détaillant Oreck autorisé. Si vous achetez ce produit, à partir d'un point de vente ou d'une source non autorisée, votre achat est considéré "tel quel", ce qui signifie qu'Oreck ne vous accorde aucune garantie, et que vous assumez la totalité des risques en ce qui concerne la qualité et les performances du produit. De plus, vous assumez la totalité des coûts éventuels de l'entretien, des réparations et des défauts du produit

Oreck n'est pas responsable des dommages occasionnés par ce produit ou de tous les frais découlant de l'achat de ce produit. La garantie limitée est restreinte au montant payé pour ce produit au moment de l'achat initial, et Oreck ne peut être aucunement tenue responsable des dommages directs, indirects, consécutifs ou découlant de l'utilisation ou de l'impossibilité d'utiliser ce produit. Certains États ne permettent pas l'exclusion ou la limitation des dommages fortuits ou consécutifs, tel que mentionné plus haut, le cas échéant, la limitation ou l'exclusion pourrait ne pas s'appliquer.

LES CONDITIONS EXPRIMÉES OU IMPLICITES DE LA GARANTIE DE CE PRODUIT, INCLUANT LES TERMES DE LA GARANTIE DE CONFORMITÉ ET D'USAGE NORMAL POUR UN USAGE PARTICULIER, SONT LIMITÉES DANS LEUR DURÉE, À LA PÉRIODE DONNÉE DE LA GARANTIE, ET AUCUNE GARANTIE, EXPRIMÉE OU IMPLICITE, NE S'APPLIQUERA APRÈS CETTE PÉRIODE.

Certains États n'autorisent pas les limitations de la durée des garanties implicites, telles que les restrictions ci-haut mentionnées, le cas échéant, ces limitations pourraient ne pas s'appliquer.

Cette garantie vous donne des droits juridiques spécifiques et vous pouvez aussi avoir d'autres droits qui varieraient d'un État à un autre.

ORECK[®] XL[®]

Purificador profesional de aire

Serie AIRP

Guía del
usuario

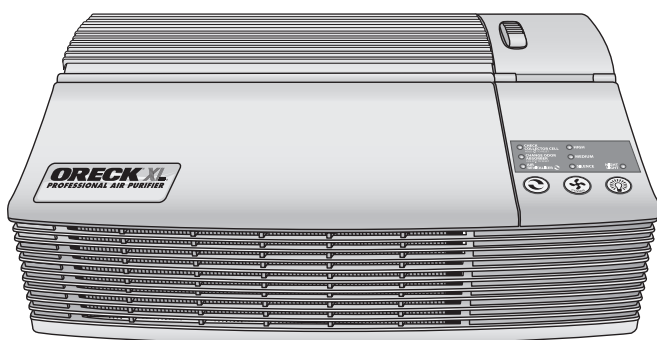

ORECK clean home[™]
HEALTHIER. EASIER. SMARTER.[™]

TRUMAN CELL[™]
PROPRIETARY TECHNOLOGY

¡Importante!

Lea todas las instrucciones cuidadosamente, y conserve esta Guía para consultas en el futuro.

Disfrute.

ORECK
Sistema de limpieza total

¡Gracias por comprar un Purificador Profesional de Aire Oreck!
Usted disfrutará de muchos años de aire más limpio y fresco con el purificador de aire Oreck en su hogar. Incluye cinco tecnologías diferentes de purificación de aire, para proporcionar una protección exclusiva contra los contaminantes y alérgenos que se encuentran en suspensión en el aire:

Etapas 1. El prefiltro elimina partículas grandes, incluidas las del polvo, la pelusa y los cabellos.

Las Etapas 2 y 3 son parte de la tecnología patentada Truman Cell™.

Etapas 2. Los alambres de carga positiva cargan electrostáticamente partículas pequeñas como las de polvo, humo, polen, bacterias, moho, virus y hongos.

Etapas 3. La Truman Cell™ electrónica recolecta las partículas cargadas electrostáticamente y destruye las bacterias, moho, virus y hongos.

Etapas 4. El absorbedor de olores opcional elimina los olores domésticos y emanaciones químicas más comunes.

Etapas 5. El oxigenador convierte el ozono atmosférico en oxígeno inocuo.

Etapas 6. El revitalizador de aire (generador de iones negativos) opcional proporciona al aire una frescura adicional y un aroma agradable y limpio, gracias a la liberación de iones negativos.

Esta combinación de tecnologías proporciona protección plena contra una amplia gama de contaminantes, para hacer su hogar más sano, limpio y habitable.
Disfrute.

En Oreck comprendemos que nuestros clientes son únicos y esperan un servicio superior. A fin de satisfacer sus necesidades ofrecemos diferentes opciones de servicio al cliente, para trabajar con su estilo de vida y sus preferencias. Le damos la bienvenida a nuestro programa de servicio al cliente '**Llame. Haga clic.**

Visite.'

Llame.



Para hablar con un representante Oreck llame a:

En E. U. de A.: **1-800-989-3535**

En Canadá: **1-888-676-7325**

Haga clic.



En la Web, apunte y haga clic en: **www.oreck.com**

Visite.



Visítenos personalmente en uno de los **450** sitios en tiendas.

Para encontrar la tienda más cercana, por favor llame al teléfono **888-oreckstore** (888-673-2578) o visite **www.oreckstore.com**.

Indice.

Seguridad	28
Advertencias generales	28
Piezas	29
Accesorios	29
Piezas de repuesto	29
Operación	30
Limpieza	32
Tiempos de limpieza	32
Limpieza del prefiltro	32
Limpieza de la Truman Cell™	33
Limpieza de rejilla de dirección de aire	34
Limpieza del oxigenador	34
Mantenimiento	34
Reemplazo del absorbedor de olores	34
Localización de fallas	35
Garantía	36

Seguridad.

Advertencias generales**! ¡INSTRUCCIONES DE SEGURIDAD IMPORTANTES!**

Cuando se use un artefacto eléctrico deben observarse siempre las precauciones básicas, incluidas las siguientes:

LEA TODAS LAS INSTRUCCIONES ANTES DE UTILIZAR ESTE PURIFICADOR DE AIRE**ADVERTENCIA -Para reducir el riesgo de incendio, choque eléctrico o lesiones:**

- No lo use en exteriores o sobre superficies húmedas.
- Úselo únicamente de la forma descrita en este manual.
- No lo use con un cordón o enchufe dañado. Si el artefacto no está funcionando como debería, o si se ha caído, dañado, dejado a la intemperie o sumergido en el agua, devuélvalo a un centro de servicio o llame al Servicio al Cliente, a: **En E. U. de A.: 1-800-989-3535 En Canadá: 1-888-676-7325**
- No lo desenchufe tirando del cordón. Para desenchufar sujete el enchufe, no el cordón.
- No maneje el enchufe o el artefacto con las manos húmedas.
- No inserte ningún objeto por las aberturas. No use el artefacto con alguna abertura bloqueada; manténgalo libre de polvo, pelusa, cabellos y todo aquello que pueda reducir el flujo de aire.
- Mantenga su cabello, ropa suelta, dedos y todas las partes de su cuerpo lejos de las aberturas y de las partes móviles.
- Lleve todos los controles a la posición APAGADO (OFF) antes de desenchufar.
- No use el artefacto en un espacio encerrado en el que haya desprendimiento de oxígeno o vapores inflamables, explosivos o tóxicos, o en un área en la que esté presente polvo inflamable.
- Usted debe consultar a sus proveedores de oxígeno y equipos médicos antes de utilizar el purificador de aire cerca de tanques de oxígeno, campanas u otros dispositivos médicos que usen oxígeno concentrado. La utilización de dispositivos electrónicos -incluido un purificador de aire- en presencia de oxígeno y otros gases combustibles, podría provocar incendios o explosiones, con la posibilidad de causar graves lesiones o incluso la muerte.

EXCEPTO ESTAS INSTRUCCIONES**¡ATENCIÓN!**

La instalación de una Truman Cell™ mojada o aun húmeda dentro del purificador de aire puede provocar el derretimiento de componentes internos durante el uso.

- NO coloque una Truman Cell™ mojada o húmeda en el purificador de aire.
- NO lave el absorbedor de olores. Reemplácelo, si fuera necesario.
- Antes de volver a instalar la Truman Cell™ en el purificador de aire, séquela bien a fondo fuera del equipo. Asegúrese de que todas las áreas, en especial los ángulos y las áreas en las que pueda quedar atrapada agua, estén secas antes de su reinstalación en el purificador de aire.

PARA USO COMERCIAL:

La alta tensión de la Truman Cell™ puede provocar la ignición de gases y/o partículas inflamables o explosivas presentes en el aire circulante.

- NO utilice el equipo en un área que contenga gases y/o partículas inflamables o explosivas presentes en el aire circulante.

- No coloque llamas abiertas, incluidas las velas, directamente frente al purificador de aire. Si lo hace, puede recibir lesiones menores o moderadas.
- Mantenga los objetos lejos de la rejilla frontal.

Al decidir dónde ubicar el purificador de aire, es importante considerar lo siguiente:

- Posicione el purificador de aire sobre una superficie plana, sólida y estable. No coloque nunca la unidad sobre superficies blandas como una cama, sofá o alfombra.
- Posicione el purificador de aire donde el aire sucio no sea conducido hacia su cabeza o su cuerpo cuando se siente o esté durmiendo.
- Posicione el purificador de aire de modo que el enchufe del cordón de alimentación eléctrica alcance fácilmente un tomacorriente eléctrico estándar para enchufe polarizado.
- No utilice un cordón de extensión.
- No coloque el purificador de aire cerca de fuentes de calor, como cocinas encimeras, hornos, radiadores o computadoras.

Un enchufe polarizado tiene una espiga de conexión redondeada y otra recta. El extremo redondeado va en la ranura más larga del tomacorriente.

Para reducir el riesgo de choque eléctrico, este equipo cuenta con un enchufe polarizado (una paleta es más ancha que la otra). Este enchufe se podrá insertar en un tomacorriente polarizado, de una sola manera. Si el enchufe no se inserta completamente en el tomacorriente, inviértalo. Si sigue sin poder conectarse, comuníquese con una persona calificada para que instale un tomacorriente adecuado. No altere el enchufe de ninguna forma.

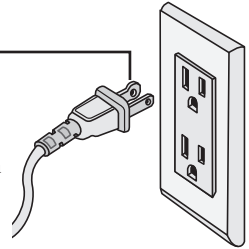

Piezas.

All accessories and replacement parts are sold separately. To order, call our customer service group or visit our website. Please have your model number from the data label on the bottom of the unit.

Accesorios

Elemento	Número de pieza
Limpiador de celda colectoras Assail-a-Cell®, 600 mL (20 onzas)	32358
Cartuchos de aroma Spring Mulberry®, paquete de 8	FA2PK
Cartuchos de aroma Blooming Jasmine®, paquete de 8	FA3PK
Absorbedor de olores	APIPKP

Piezas de repuesto

Elemento	Número de pieza
Prefiltro	21024-01
Truman Cell™	09-21058-01

Línea gratuita de servicio al cliente

En E. U. de A.: 1-800-989-3535 En Canadá: 1-888-676-7325

Sitio Web: www.oreck.com



Operación.

Para utilizar su Purificador de Aire, siga simplemente los **pasos numerados**. Cada leyenda describe las características del Purificador de Aire y el modo en que funciona.

Cubierta Superior - Se extrae fácilmente deslizándola hacia adelante y levantándola.

Oxigenador - El cartucho permanente convierte el ozono en oxígeno.

Absorbedor de Olores - Característica opcional que elimina los olores y las emanaciones químicas de pegamento, solventes y materiales sintéticos. El purificador continúa limpiando el aire con o sin el absorbedor de olores.

Truman Cell™ - Carga y recolecta electrostáticamente partículas pequeñas como las de polvo, humo, polen, bacterias, moho, virus y hongos.

Prefiltro - Elimina partículas grandes como las de polvo, cabellos y pelusa.

Rejilla Frontal - Es deslizable, para una fácil limpieza. Para extraerla, deslícela hacia la izquierda. La rejilla debe estar cerrada firmemente para que la unidad pueda funcionar.

Cepillo limpiador - (no se muestra)
Se incluye para limpiar la rejilla de dirección de aire y las áreas cercanas al purificador de aire.

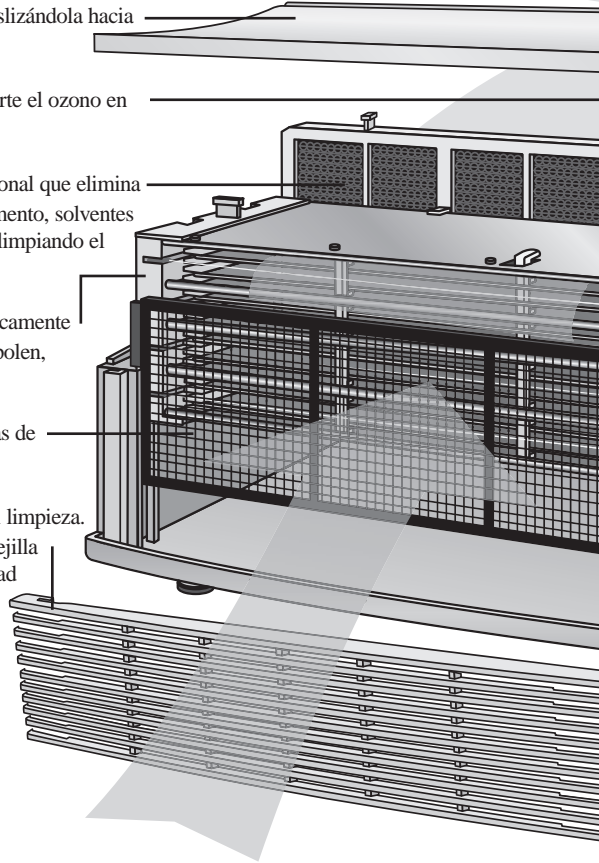

Luz de la Celda Colectora

Se vuelve roja cuando la Truman Cell™ necesita limpieza. Mantenga oprimido el botón 'Revitalizador de aire' hasta que la luz destelle tres veces, para reiniciar el temporizador después de la limpieza.

Luz del Absorbedor de Olores

Se vuelve roja cuando el absorbedor de olores opcional ha estado en uso durante 12 meses. Mantenga oprimido el botón 'Luz de noche' hasta que la luz destelle tres veces, para reiniciar el temporizador después de reemplazar el absorbedor de olores.

Luz 'Revitalizador de aire' ('Air Revitalizer')

Indica que el Revitalizador de Aire está encendido.

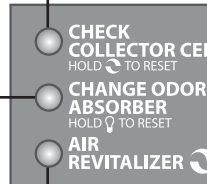

**Botón
'Revitalizador
de aire'**

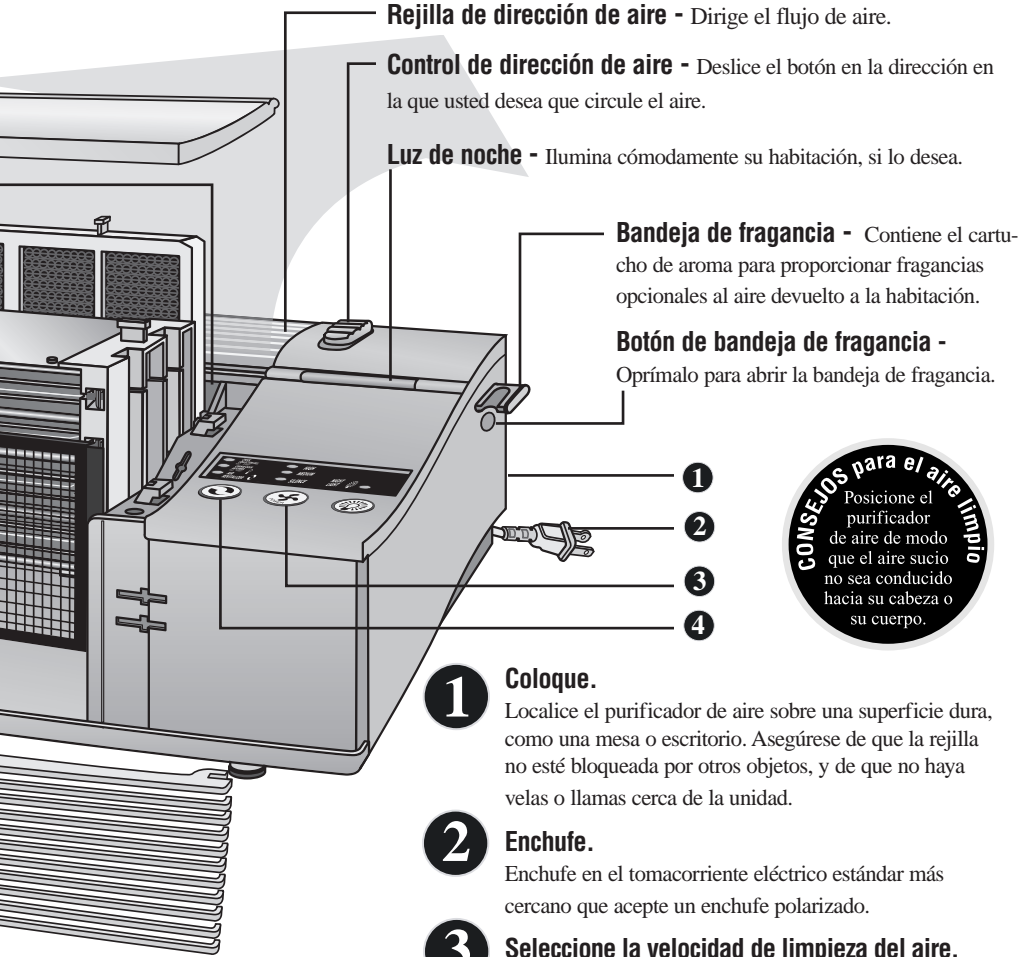

Rejilla de dirección de aire - Dirige el flujo de aire.

Control de dirección de aire - Deslice el botón en la dirección en la que usted desea que circule el aire.

Luz de noche - Ilumina cómodamente su habitación, si lo desea.

Bandeja de fragancia - Contiene el cartucho de aroma para proporcionar fragancias opcionales al aire devuelto a la habitación.

Botón de bandeja de fragancia - Oprímalo para abrir la bandeja de fragancia.



1 Coloque.
Localice el purificador de aire sobre una superficie dura, como una mesa o escritorio. Asegúrese de que la rejilla no esté bloqueada por otros objetos, y de que no haya velas o llamas cerca de la unidad.

2 Enchufe.
Enchufe en el tomacorriente eléctrico estándar más cercano que acepte un enchufe polarizado.

3 Seleccione la velocidad de limpieza del aire.
Oprima el botón de encendido hasta lograr la velocidad deseada.

- **Alta** para limpieza máxima.
- **Media** para uso normal.
- **Silencio** para Silence Technology®.

Esta es la posición más silenciosa, que limpia el aire con la misma efectividad pero más lentamente que las posiciones superiores.

4 Encienda el Revitalizador de Aire.
Proporciona al aire una frescura adicional y un aroma agradable y limpio, gracias a la liberación de iones negativos. Los iones negativos pueden hacer que el polvo del aire se estacione en el purificador de aire y en el mobiliario cercano. Está diseñado para funcionar continuamente, pero puede desactivarse si se desea.



Botón 'Encendido' ('Power')



Botón 'Luz de noche'

Limpieza.

Tiempos de Limpieza

El cuidado y limpieza adecuados del purificador de aire son esenciales para su funcionamiento. El cuadro que sigue a continuación indica los métodos e intervalos de limpieza.

Pieza	Tiempos de limpieza	Método
Gabinete	Según necesidad	Limpie primero con un paño húmedo. Si fuera necesario, continúe con un limpiador suave, no abrasivo.
Truman Cell™	2 a 4 semanas, o según necesidad	Rocíe el limpiador Assail-a-Cell® de Oreck, remoje en agua caliente como un detergente líquido suave. Enjuague y seque bien a fondo.
Truman Cell™	Si se producen arcos*	Frote suavemente los alambres de la celda con un hisopo de algodón seco, Rocíe el limpiador Assail-a-Cell® de Oreck, o remoje en agua caliente con un detergente líquido suave. Enjuague y seque bien a fondo.
Prefiltro	2 a 4 semanas, o según necesidad	Enjuague bien a fondo en agua caliente.
Absorbedor de olores	12 meses, o según necesidad	Reemplace (opcional, para la eliminación de olores). No lo lave ni lo moje. Si fueran necesario, limpie con aspiradora.
Rejilla de dirección de aire	Según necesidad	Use el cepillo provisto con el purificador de aire para eliminar los desperdicios de entre las ranuras.
Oxigenador	Según necesidad	Pase por el frente una aspiradora con un accesorio de cepillo suave. No use ningún líquido para la limpieza.

*El arco es un sonido agudo de chasquido, que puede producirse cuando se acumulan partículas de polvo en la Truman Cell™.

¡ADVERTENCIA!

Si limpia la unidad mientras está enchufada puede haber un choque eléctrico, chispas eléctricas y graves lesiones. Desenchufe la unidad antes de su limpieza o mantenimiento. Si la unidad está montada en la pared, quítela de allí.

Limpieza del prefiltro

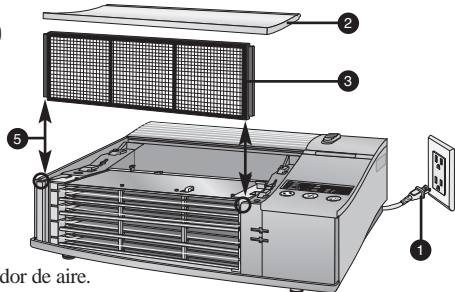

- 1 Desenchufe el purificador de aire.
- 2 Extraiga la cubierta superior deslizándola hacia adelante y levantándola.
- 3 Tire del prefiltro en forma recta hacia arriba, y fuera del gabinete.
- 4 Enjuague bien a fondo el prefiltro, y déjelo secar al aire antes de colocarlo nuevamente en el gabinete. No utilice aire calentado o comprimido como parte del proceso de secado.
- 5 Coloque el prefiltro nuevamente dentro de la unidad, deslizándolo en forma recta hacia abajo, en las ranuras.
- 6 Coloque nuevamente la cubierta superior en el gabinete, deslizándola hacia atrás para inmovilizarla en su posición.

CONSEJOS para el aire limpio
El Purificador de Aire no funcionará si la cubierta superior y la rejilla no están cerradas firmemente.

Limpeza de la Truman Cell™

Nota: la Truman Cell puede necesitar una limpieza más frecuente si se producen 'arcos'. El arco es un sonido agudo de chasquido, que se produce cuando la Truman Cell™ recolecta partículas grandes de polvo. Si se producen arcos en forma prolongada o continua, debe limpiarse la Truman Cell™.

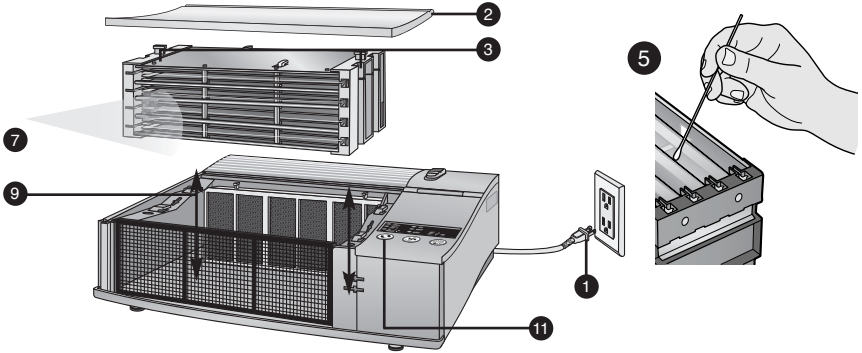

IMPORTANTE: No intente limpiar la Truman Cell™ insertando un paño, cepillo u otro objeto entre sus placas.

- 1 Desenchufe el purificador de aire.
- 2 Extraiga la cubierta superior deslizándola hacia adelante y levantándola.
- 3 Tire de la Truman Cell™ en forma recta hacia arriba y fuera del gabinete, mediante las dos manijas pequeñas que están a ambos lados de ella.
- 4 De acuerdo con la frecuencia de la formación de arcos o cómo es sucio se ha convertido la célula, realice uno o ambos pasos de progresión siguientes:
- 5 Si en la celda se generan arcos en forma frecuente, puede efectuarse una 'limpieza rápida' frotando suavemente un hisopo de algodón seco a lo largo de cada uno de los cuatro alambres cercanos al frente de la celda, para eliminar de ellos las partículas que se hubieran acumulado. Vaya al Paso 9.
- 6 Colóquela en un fregadero, bañera u otra ubicación en la que el limpiador y los contaminantes se eliminen por enjuague sin dañar las superficies. **Nota:** Si se coloca en una máquina lavaplatos, no inserte las mordazas de la máquina lavaplatos directamente dentro de la celda colectora ya que esto podría dañar los alambres o las placas de la celda.
- 7 Rocíe bien a fondo el limpiador Assail-a-Cell® de Oreck entre todas las placas de la celda, y cubra todas las superficies. Deje el limpiador en remojo por unos pocos minutos, y enjuague con agua limpia. No deje que el limpiador se seque sobre la Truman Cell™.
Un método alternativo para limpiar la Truman Cell™ es remojarla en agua caliente por dos o tres horas. Para ayudar a desprender la suciedad puede usarse un detergente líquido suave para vajilla. Enjuague bien a fondo con agua limpia. **Nota:** No inserte objetos para la limpiar la celda Truman Cell.
- Los residuos resistentes, como el alquitrán del humo del tabaco, pueden necesitar aplicaciones adicionales o un remojo más prolongado.
- 8 Deje secar por completo fuera del purificador de aire. No use aire calentado o comprimido para el secado. **IMPORTANTE:** No vuelva a insertar la Truman Cell™ hasta que esté completamente seca. Si después de volver a colocar la Truman Cell™ la luz 'Verificar celda colectora' ('Check Collector Cell') destella con color rojo, significa que la celda puede estar todavía mojada. Extraiga la Truman Cell™ y deje que termine de secarse.
- 9 Coloque la Truman Cell™ nuevamente dentro de la unidad, deslizándola en forma recta hacia abajo, en las ranuras. La celda está diseñada especialmente de forma que pueda insertarse en una sola dirección.
- 10 Vuelva a colocar la cubierta superior, deslizándola hacia atrás para inmovilizarla en su posición. Asegúrese de que la cubierta superior y la rejilla frontal estén cerradas firmemente; de lo contrario, la unidad no funcionará.
- 11 Reinicie el temporizador 'Verificar celda colectora', manteniendo oprimido el botón 'Revitalizador de aire' hasta que la luz 'Verificar celda colectora' ('Check Collector Cell') destelle tres veces.

Limpeza de la rejilla de dirección de aire

- 1 Por medio del cepillo limpiador (ubicado en la cara inferior de la cubierta superior), elimine la suciedad que pudiera haberse recolectado entre las ranuras de la rejilla.

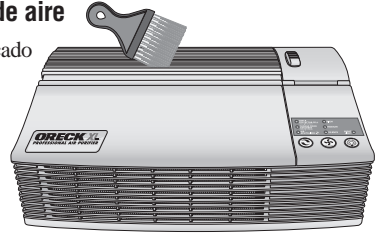
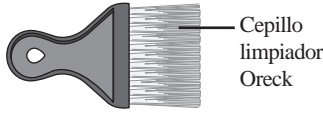

Limpeza del oxigenador

- 1 Desenchufe el purificador de aire.
- 2 Extraiga la cubierta superior, el absorbedor de olores, el prefiltro y la Truman Cell™.
- 3 Pase ligeramente una aspiradora con un accesorio de cepillo suave, únicamente por el frente. No use líquidos para la limpieza. Los líquidos dañarán al convertidor del oxigenador.
- 4 Vuelva a colocar las piezas que se extrajeron en el paso 2.

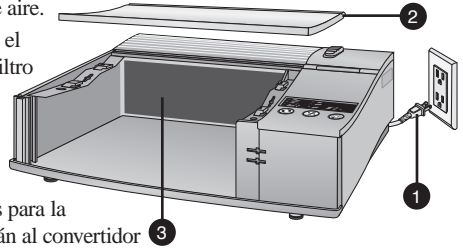

Mantenimiento.

Reemplazo del absorbedor de olores

- 1 Desenchufe el purificador de aire.
- 2 Extraiga la cubierta superior deslizándola hacia adelante y levantándola.
- 3 Tire del absorbedor de olores en forma recta hacia arriba, y fuera del gabinete.
- 4 Reemplácelo por un nuevo absorbedor de olores. Las manijas del absorbedor de olores deben apuntar hacia arriba. No fuerce el absorbedor de olores dentro de la ranura.
- 5 Vuelva a colocar la cubierta superior, deslizándola hacia atrás para inmovilizarla en su posición.
- 6 Reinicie el temporizador 'Verificar absorbedor de olores', manteniendo oprimido el botón 'Luz de noche' hasta que la luz 'Cambiar absorbedor de olores' ('Change Odor Absorber') destelle tres veces.

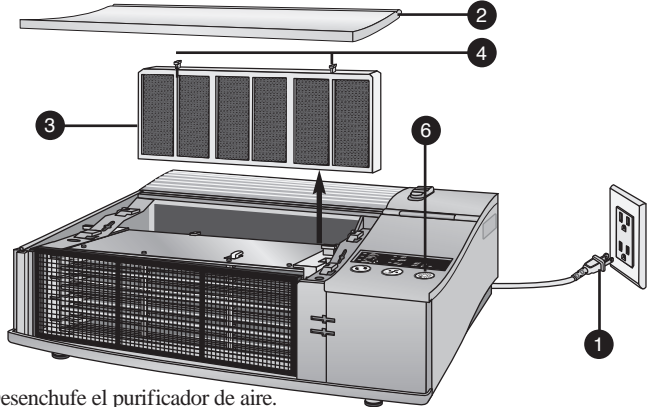

Localización de fallas

Algunos problemas de servicio que parecen ser importantes, pueden a menudo resolverse fácilmente. Consultando esta guía, usted puede ser su propio localizador de fallas. **Todo otro servicio debe realizarlo un centro autorizado de servicio Oreck.**

Problema	Verifique	Qué hacer
La unidad no enciende.	<ul style="list-style-type: none"> • Cordón de alimentación eléctrica • Botón 'Encendido' ('Power') • Rejilla frontal • Cubierta superior 	<ul style="list-style-type: none"> • Enchufe el cordón de alimentación eléctrica. • Seleccione la velocidad deseada del soplador con el botón 'Encendido' ('Power'). • Vuelva a insertar la rejilla frontal, deslizándola hacia la derecha hasta inmovilizarla en su posición. • La cubierta superior debe recolocarse y deslizarse hacia atrás hasta que quede fija.
La luz 'Verificar celda colector' ('Check Collector Cell') ha cambiado al rojo.	<ul style="list-style-type: none"> • Truman Cell™ 	<ul style="list-style-type: none"> • Lave la Truman Cell™. Asegúrese de que esté bien limpia y seca antes de volver a instalarla. • Mantenga oprimido el botón 'Revitalizador de aire' hasta que la luz destelle tres veces, para reiniciar el temporizador después de la limpieza.
La luz 'Verificar celda colector' ('Check Collector Cell') está destellando con color rojo.	<ul style="list-style-type: none"> • Truman Cell™ 	<ul style="list-style-type: none"> • La Truman Cell™ puede necesitar limpieza. Limpie la Truman Cell™. • La Truman Cell™ puede no estar completamente seca. Déjala secar al aire por más tiempo. • La Truman Cell™ puede estar dañada. Comuníquese con Oreck para el servicio.
La unidad no elimina los contaminantes.	<ul style="list-style-type: none"> • Truman Cell™ 	<ul style="list-style-type: none"> • Lave la Truman Cell™. Asegúrese de que esté bien limpia y seca antes de volver a instalarla.
La unidad chispea, cruje y emite chasquidos.	<ul style="list-style-type: none"> • Truman Cell™ 	<ul style="list-style-type: none"> • Puede producirse un ruido de chispeo o de chasquido (generación de arcos) cuando se acumulan partículas de polvo en la Truman Cell™. Frote suavemente los alambres de la celda con un hisopo de algodón seco, o limpie toda la celda con Assail-a-Cell o agua jabonosa. • Si el fenómeno del arco continúa produciéndose en forma excesiva después de una limpieza adecuada, es posible que la celda esté dañada o mojada. Si estuviera dañada, comuníquese con Oreck para el servicio.
La luz 'Cambiar absorbedor de olores' ('Change Odor Absorber') ha cambiado al rojo.	<ul style="list-style-type: none"> • Absorbedor de olores 	<ul style="list-style-type: none"> • Mantenga oprimido el botón 'Luz de noche' hasta que la luz destelle tres veces, para reiniciar el temporizador 'Verificar el absorbedor de olores' después del reemplazo. • Reemplace el absorbedor de olores, si lo desea. • Si el absorbedor de olores no se reemplaza, retire el absorbedor viejo para que se apague la luz 'Cambiar el absorbedor de olores' ('Change Odor Absorber').
No hay eliminación de olores.	<ul style="list-style-type: none"> • Absorbedor de olores 	<ul style="list-style-type: none"> • Si el absorbedor de olores estuviera sucio, límpielo con una aspiradora provista de un accesorio de cepillo suave. No use ningún líquido para limpiar el absorbedor de olores. • Reemplace el absorbedor de olores, si lo desea.
La unidad sigue sin funcionar correctamente.	<ul style="list-style-type: none"> • Verifique todos los puntos anteriores. 	<ul style="list-style-type: none"> • Comuníquese con Oreck para el servicio.

Garantía.

ORECK
Sistema de limpieza total

ORECK MANUFACTURING COMPANY: (Oreck Manufacturing Company le otorga la siguiente garantía limitada para este producto, únicamente si el mismo ha sido comprado originalmente para uso residencial, no para reventa, a Oreck o a un Distribuidor Minorista Autorizado Oreck).

Oreck reparará o reemplazará sin cargo alguno, al comprador original, cualquier pieza que se encuentre defectuosa en cuanto al material o mano de obra durante tres (3) años de la fecha de compra y una garantía de por vida en la Truman Cell™ para todos los modelos residenciales. NOTA: Si la unidad se utiliza comercialmente, se aplica una garantía general de un (1) año.

Esta garantía limitada no cubre el reemplazo de piezas fungibles o consumibles como filtros, cartuchos y otras piezas sujetas al desgaste normal, a menos que estén defectuosas en cuanto al material o mano de obra.

Esta garantía limitada no se aplica a ninguna pieza sujeta a accidente, maltrato, uso comercial, alteración, uso indebido, daño causado por hechos de fuerza mayor, uso de tensiones eléctricas distintas de las indicadas en la placa de datos de este producto, o servicio de este producto que no haya sido realizado por Oreck o un Centro de Servicio participante, autorizado por la fábrica.

Oreck no autoriza a ninguna persona o representante a asumir u otorgar cualquier otra obligación de garantía junto con la venta de este producto.

La garantía limitada de Oreck es válida únicamente si usted retiene el comprobante de la compra a Oreck o a un distribuidor minorista autorizado por Oreck para este producto. Si usted compra este producto a cualquier otra fuente, su compra es 'TAL CUAL', lo que significa que Oreck no le otorga ninguna garantía, y que usted, y no Oreck, asume en su totalidad el riesgo de la calidad y desempeño de este producto, incluyendo el costo total de cualquier servicio, o reparación de cualquier defecto, que fueran necesarios.

La responsabilidad de Oreck hacia usted por daños, por todo costo de cualquier clase que surja de esta declaración de garantía limitada, se limitará a la cantidad pagada por este producto en ocasión de su compra original, y Oreck no será responsable de ningún daño directo, indirecto, consiguiente o incidental que surja de la utilización o de la inhabilidad para la utilización de este producto. Algunos estados no permiten la exclusión o limitación de los daños incidentales o consiguientes, por lo que la limitación o exclusión indicada puede no ser aplicable a su caso.

LA DURACIÓN DE TODAS LAS GARANTÍAS EXPRESAS E IMPLÍCITAS DE ESTE PRODUCTO, CON INCLUSIÓN DE LAS GARANTÍAS IMPLÍCITAS DE COMERCIABILIDAD Y ADECUACIÓN PARA UN PROPÓSITO PARTICULAR, ESTÁ LIMITADA AL PERÍODO DE GARANTÍA, Y NO SE APLICARÁN GARANTÍAS, YA SEA EXPRESAS O IMPLÍCITAS, DESPUÉS DE TRANSCURRIDO ESE PERÍODO.

Algunos estados no permiten limitaciones en la duración de las garantías implícitas, por lo que la limitación indicada puede no ser aplicable a su caso.

Esta garantía le otorga derechos legales específicos, y usted puede tener también otros derechos que varían de un estado a otro.

© 2011 Oreck Holdings, LLC.

Tous droits réservés. Toutes les mentions écrites, les logos, les configurations de ce produit sont des marques de commerce enregistrées qui appartiennent et qui sont utilisées par Oreck Holdings, LLC. 21057-03 Rev A 06/11 ECN # R-10644